

# CAMSHELVING® HOCHDICHTES AUFBEWAHRUNGSSYSTEM

## Montageanweisungen, Produktserie & Leitfaden für den allgemeinen Gebrauch

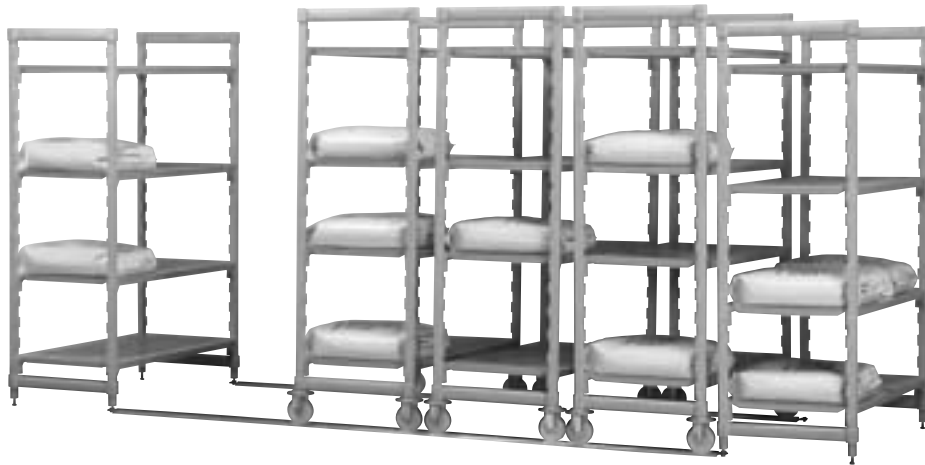

Durch das hochdichte Camshelving Aufbewahrungssystem wird der zur Verfügung stehende Platz optimal genutzt, da Gänge vermieden werden. Steigert die Lagerkapazität um 30 – 40 %. Hochdichtes Camshelving lässt sich leicht bestellen und montieren. Feststehende Camshelving Einheiten fungieren als Systemverankerung. Mobile Einheiten für hochdichte Aufbewahrungssysteme mit entsprechenden Spezialrollen und Laufschienenkits vervollständigen das System.

### TEILE-CHECKLISTE

	CSHDTK10 3,05 m Laufschienenkit	CSHDTK12 3,66 m Laufschienenkit	CSHDTK145 4,42 m Laufschienenkit
1,38 m Laufschiene	–	–	2
1,53 m Laufschiene	4	–	4
1,83 m Laufschiene	–	4	–
Laufschienenverbinder	2	2	4
Stationäre Endplatte für Laufschiene	4	4	4
Flachkopfschraube	16	16	24
Sternunterlegscheibe	16	16	24
Edelstahl-Justierfuß	8	8	8
Stationäre Plattenkappe für Laufschiene	4	4	4
½ Zoll (1,3 cm) Sechskantmutter	4	4	4
Teile insgesamt	58	58	78

### Montageanleitung für das Hochdichte Camshelving® Aufbewahrungssystem

1. Vor Montagebeginn bitte die Teile-Checkliste auf der ersten Seite einsehen, um alle Teile zu identifizieren und zu zählen. Falls etwas fehlt, setzen Sie sich bitte zwecks Anforderung der fehlenden Teile mit dem zuständigen Cambro Vertreter oder dem Cambro Kundendienst unter 1-800-833-3003 (innerhalb der USA) oder +1-714-848-1555 (international) in Verbindung.

2. Die Abschnitte der Laufschiene mit der Rillenseite nach oben so auslegen, dass 2 Schienen gleicher Länge entstehen.

3. Die Laufschienen mit Laufschienenverbinder zusammenstecken. Die einzelnen Laufschienen-Endplatte in die entsprechende Rille einstecken und an den Schraubenlöchern der Laufschienen ausrichten. Jeweils 4 Flachkopfschrauben und Sternunterlegscheiben mit einem Sechskantschraubendreher befestigen. Beim 2. Satz wiederholen. (Siehe Abb. 1)

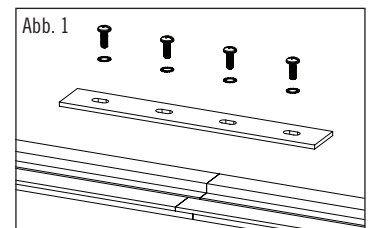

4. An jedem Laufschienenende eine stationäre Laufschienen-Endplatte anbringen. Die einzelnen stationären Laufschienen-Endplatten in die Rille einstecken und an den Schraubenlöchern der Laufschienen ausrichten. Jeweils 2 Flachkopfschrauben und Sternunterlegscheiben mit einem Sechskantschraubendreher befestigen. Beim 2. Satz wiederholen. (Siehe Abb. 2)

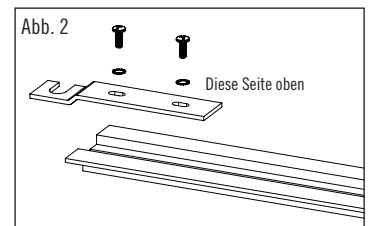

5. Die Laufschienen umdrehen, damit die erhöhte Rollenschienenführung nach oben zeigt. Die Schienen an der vorgesehenen Stelle im richtigen Abstand parallel ausrichten.

6. Je zwei feststehende Camshelving Grundeinheiten gemäß den jeder Einheit beiliegenden Anweisungen zusammenbauen. Die Einheiten jeweils auf die Seite legen und die Justierfüße aus Kunststoff abschrauben.

### TEILEBESCHREIBUNG

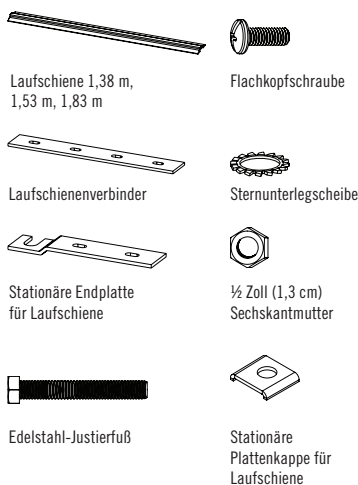

**Erforderliche Werkzeuge:** Sechskantschraubendreher, Rollgabelschlüssel, Gummihammer

### Hochdichtes Camshelving Aufbewahrungssystem Laufschienenkits

CSHDTK10	3,05 m (10 Füße) Laufschienenkit für 3 mobile Einheiten
CSHDTK12	3,66 m (12 Füße) Laufschienenkit für 4 mobile Einheiten
CSHDTK145	4,42 m (14,5 Füße) Laufschienenkit für 5 mobile Einheiten

**HINWEIS:** Die den Camshelving Grundeinheiten beiliegenden Anweisungen zum Bau der feststehenden und hochdichten mobilen Grundeinheiten beachten. Zum Befestigen der Querstreben und Rollen an den Camshelving Einheiten NUR einen Gummihammer verwenden. KEINE Hämmer aus hartem Kunststoff oder Metall verwenden, da sonst Gefahr der Produktbeschädigung besteht.

# CAMBRO®

CAMBRO U.S.A.  
5801 Skylab Road, Huntington Beach, CA 92647  
P.O. Box 2000, Huntington Beach, CA 92647-2000  
TEL: (714) 848-1555 FAX: (714) 230-4375

CAMBRO GERMANY  
TEL: (49) 7024 9721 0  
FAX: (49) 7024 9721 19

# Montageanleitung für das Hochdichte Camshelving® Aufbewahrungssystem

7. An der Rückseite der Einheiten jeweils zwei Edelstahl-Justierfüße einschrauben (siehe Abb. 3). (Wie in Abb. 5 dargestellt)

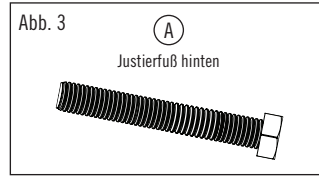

8. Eine stationäre Laufschienen-Plattenkappe mit dem gebogenen Ende nach unten zum unteren Fußende zeigend auf einem Edelstahl-Justierfuß befestigen. Eine ½ Zoll (1,3 cm) Sechskantmutter anbringen. (Siehe Abb. 4) Beim 2. Edelstahl-Justierfuß wiederholen. Je einen in die Pfosten vorn an der Einheit einschrauben. (Siehe Abb. 5) **WICHTIG:** Jetzt noch nicht justieren oder festziehen!

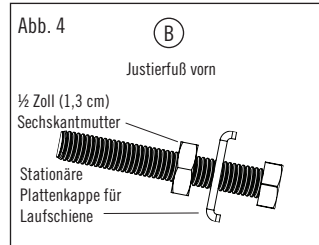

9. An den beiden Enden der Schiene jeweils eine feststehende Einheit anbringen, deren Vorderseite zu den Schienen zeigt. Alle Justierfüße so einstellen, dass die Einheit flach auf dem Boden aufsitzt. Die stationären Laufschienen-Endplatte unter die stationäre Laufschienen-Plattenkappe schieben (siehe Abb. 6). Die ½ Zoll (1,3 cm) Sechskantschraubenmutter anbringen und mit einem Rollgabelschlüssel festziehen. Hierdurch wird die feststehende Einheit an den Schienen befestigt. (Siehe Abb. 7).

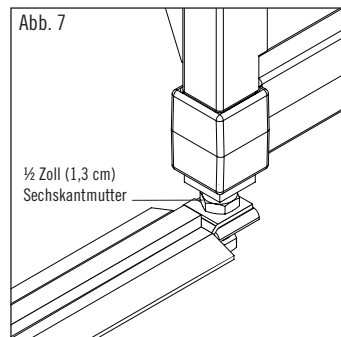
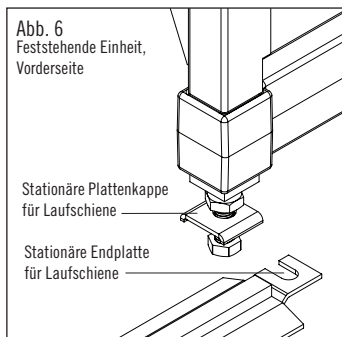

10. Hochdichte Camshelving Mobileinheiten gemäß den jedem Kit beiliegenden Anweisungen zusammenbauen. Die hochdichten Camshelving Mobileinheiten anheben und in die Spuren einsetzen (2 Personen erforderlich); hierbei sicherstellen, dass sich die Rollen ungehindert in der erhöhten Laufschiene bewegen.

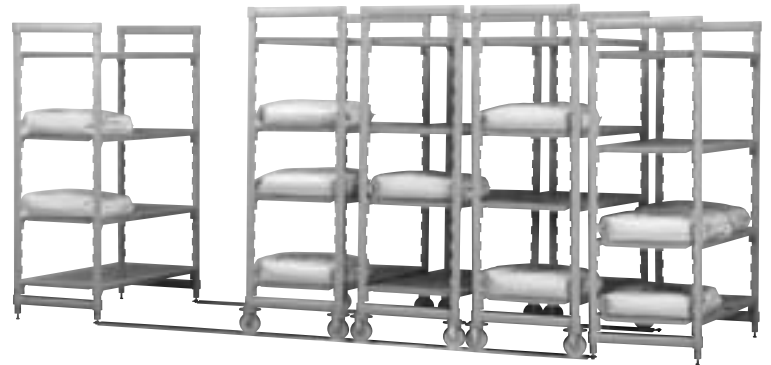

**VORSICHT:** Zum Anheben der mobilen Einheit und Einsetzen in die Laufschiene sind 2 Personen erforderlich.

11. Zum Schluss Regalplatten in feststehende und mobile Einheiten einsetzen.

## MAXIMALE TRAGLAST

Feststehende Camshelving Einheiten  
36, 46, 54, 61 cm breit x 91 cm, 107 cm,  
122 cm lang x 163 cm oder 183 cm hoch  
363 kg pro Regal  
1451 kg pro Einheit

Hochdichte mobile Camshelving Einheiten mit entsprechenden Spezialrollen.  
340 kg pro Einheit.

## ACHTUNG! Die maximale Traglast NICHT ÜBERSCHREITEN!

Allgemeine Herstellergarantie

Cambro gewährt dem Erstkäufer eine drei Jahre geltende anteilmäßige Garantie. Falls das Produkt während dieser Zeit Defekte aufweist, gewährt Cambro eine anteilmäßige Gutschrift auf den Originalpreis zum Erwerb eines Ersatzprodukts. Die Garantie für Cambro Produkte gilt nur, wenn die Produkte bei in der Gastronomiebranche üblichen Bedingungen verwendet werden.

Reinigung und Wartung

Mit einem feuchten Tuch sauberwischen.

# CAMBRO®

**DURABILITY THAT MAKES A DIFFERENCE®**

CAMBRO U.S.A.  
5801 Skylab Road, Huntington Beach, CA 92647  
P.O. Box 2000, Huntington Beach, CA 92647-2000  
TEL: (714) 848-1555 FAX: (714) 230-4375

CAMBRO GERMANY  
TEL: (49) 7024 9721 0  
FAX: (49) 7024 9721 19